

C(D)85, cilindro ISO, doppio effetto, stelo semplice

C85N20-25

Scheda tecnica

La serie C85 è conforme alle norme ISO 6432 e CETOP RP52P. La serie C85 è disponibile in diametri da 8 mm fino a 25 mm, con corse standard comprese fra 10 mm e 300 mm. Un originale sistema di guarnizioni stelo evita l'ingresso di polvere e l'efficacia della tenuta è tale da consentire l'impiego della serie C85 anche in ambienti con elevata presenza di polvere. Grazie alle guarnizioni resistenti all'abrasione e alle tenute anteriori sostituibili, la serie C85 offre una durata eccezionale.

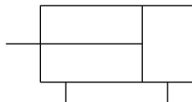

Double-acting, single-rod cylinder

Specifiche standard

Anello magnetico	Nessuno
Montaggio	N (Esecuzione Base con Cerniera Integrata)
Diametro	Ø20 mm
Corsa	25
Ammortizzo	Paracolpi elastici
Soffietto protezione stelo	Nessuno
Tipo montaggio sensore magnetico	Nessuno
Opzioni estremità stelo	Nessuno
Resistenza alla temperatura	Nessuno
Bassa velocità	Nessuno
Acciaio inox	Nessuno
Corsa Lunga	Nessuno
Fluido di pressione	Aria
Massima temperatura del fluido	80°C
Massima temperatura della pressione media	80 °C
Massima temperatura del fluido con magnete	60°C
Minima temperatura del fluido in pressione	-20°C [senza congelamento]
Minima temperatura della pressione media	-20 °C
Minima temperatura del fluido con magnete	-10°C [senza congelamento]

Pressione massima di esercizio	1 MPa
Pressione minima di esercizio	0.05 MPa
Pressione di prova	1.5 MPa
Massima temperatura ambiente	80°C
Massima temperatura ambiente	80 °C
Massima temperatura ambiente con magnete	60°C
Minima temperatura ambiente	-20°C
Minima temperatura ambiente	-20 °C
Minima temperatura ambiente con magnete	-10°C
Conforme alla Direttiva Europea RoHS	Conforme
Numero di connessioni pneumatiche	2 pz.
Collegamento ingresso pneumatico	G 1/8
Attacco uscita pneumatico	G 1/8
Azionamento	Doppio effetto
Forza teorica del cilindro, corsa di avanzamento (a 0,5 MPa)	157.1 N
Forza teorica del cilindro, corsa di ritorno (a 0,5 MPa)	132.0 N
Velocità massima del pistone	1,500 mm/s
Tipo di ammortizzazione	Rubber bumper
Il dado d'estremità stelo	External thread
Geometria dello stelo pistone	Passante singola
Filettatura maschio	M8
Velocità minima del pistone	50 mm/s
Weight	0.193 Kg

Dimensioni

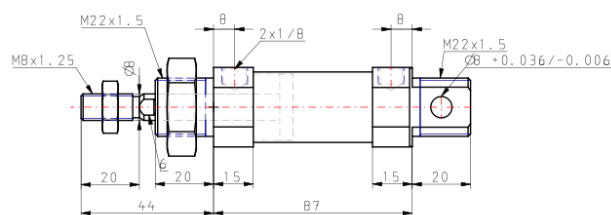
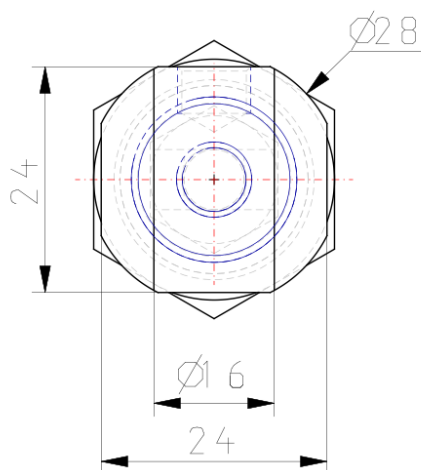

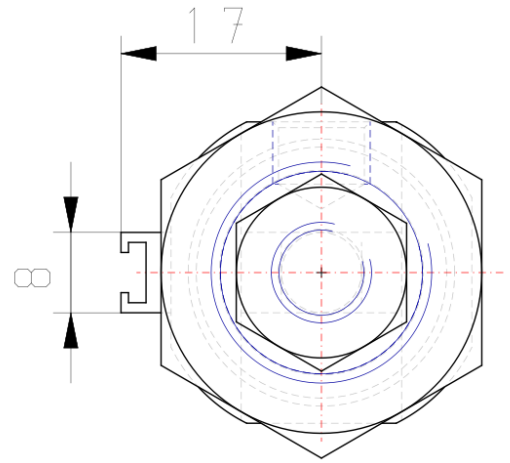
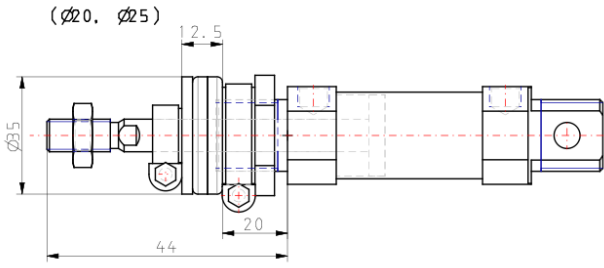

Costruzione

C□85□20, 25 Rubber bumper

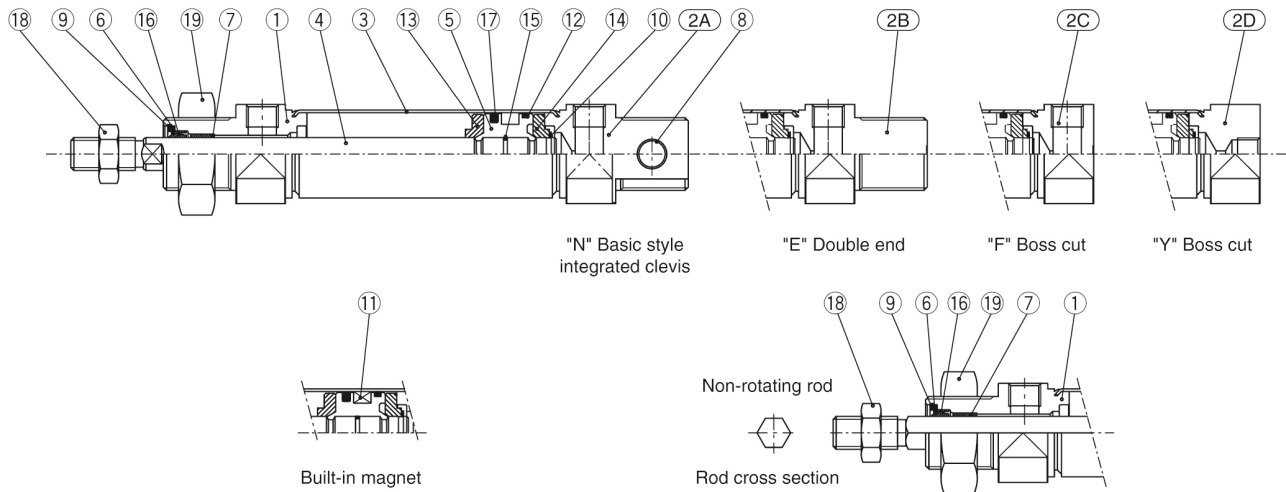

Component Parts

No.	Description	Material	Quantity	Remarks
①	Rod cover	Aluminum alloy	1	White anodized
②A	Head cover N	Aluminum alloy	1	White anodized
②B	Head cover E	Aluminum alloy	1	White anodized
②C	Head cover F	Aluminum alloy	1	White anodized
②D	Head cover Y	Aluminum alloy	1	White anodized
③	Cylinder tube	Stainless steel	1	
④	Piston rod	Carbon steel	1	Hard chrome plated
⑤	Piston	Aluminum alloy	1	Chromated
⑥	Plain washer	Carbon steel	1	Nickel plated
⑦	Bushing	Sintered bronze	1	
⑧	Bushing	Sintered bronze	2	

* Stainless steel (Non-rotating rod)

No.	Description	Material	Quantity	Remarks
⑨	Retaining ring	Carbon steel	1	Nickel plated
⑩	Retaining ring	Carbon steel	2	
⑪	Magnet		1	(Switch style only)
⑫	Wear ring	Phenolic resin	1	
⑬	Bumper A	Urethane	1	
⑭	Bumper B	Urethane	1	
⑮	Piston gasket	NBR	1	
⑯	Rod seal	NBR	1	
⑰	Piston seal	NBR	1	
⑱	Rod end nut	Carbon steel	1	Nickel plated
⑲	Mounting nut	Carbon steel	1	Nickel plated

Informazioni aggiuntive

Catalogo

[C85_C75-A_IT.pdf](#)